

■本社

〒500-8448
岐阜県岐阜市中洲町18番地

■減速機事業部 減速機営業部

●減速機営業課
〒500-8448
岐阜県岐阜市中洲町18番地
TEL 058-271-5895 FAX 058-271-6524

●東日本減速機営業課

〒160-0023
東京都新宿区西新宿4-15-3
住友不動産西新宿ビル3号館5階
TEL 03-3370-6359 FAX 03-3370-2030

■美濃工場

〒501-3763
岐阜県美濃市極楽寺963-1
TEL 0575-33-1151 FAX 0575-35-2062

■テクノパーク工場

〒501-3772
岐阜県美濃市楓台7
TEL 0575-35-3972 FAX 0575-35-3976



この印刷物は環境にやさしい
植物性大豆油インキを使用しています
古紙再生紙を使用しています

代理店

お客様の理想をカタチに。

FUJI HENSOKUKI

GEARED MOTOR

バリエーション拡大

食品機械向けギヤードモータ

— CLEAN & SAFETY —



食品機械向けギヤードモータ

CLEAN & SAFETY

CLEAN & SAFETY

FSSC22000、ISO22000など規格取得に最適

グリース漏れに対する2重の安全対策

丸洗いによる清掃の簡素化

短納期対応(5日目出荷)

防水
IP65

抗菌
Ag+

●抗菌塗装

銀イオンによる活性酸素が、菌体内の酵素と結合し菌の増殖を防止。
※VC Series小型 シルバーを除く

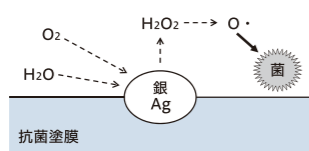

●H1グリース

食品に偶発的に触れる可能性がある箇所で使用できる潤滑剤。
※NSF登録グリース

●ファンレスモータ

・微粉体の飛散防止
・清掃の簡素化
・低騒音&コンパクト
※VC Series小型 60Wは除く
※0.75kW、1.5kWは除く

●ブレーキ

業界初のIP65
ブレーキ手動解放装置付き。
※VC Series小型を除く
※0.75kW、1.5kWは除く

●防水型端子箱
※0.75kW、1.5kWは除く

●保護等級IP65
※0.75kW、1.5kWは除く

NEW

●シルバー塗装

●ステンレス出力軸
※0.75kW、1.5kWは除く

●オイルシール
独自のシール構造でグリース漏れ防止強化。

安心
安全

異物混入を防ぎ 食の安心を守ります

グリース漏れのリスクを最小限に防ぐため、独自のシール構造を採用しています。さらに、減速機内部にH1グレードの食品機械用グリースを封入。

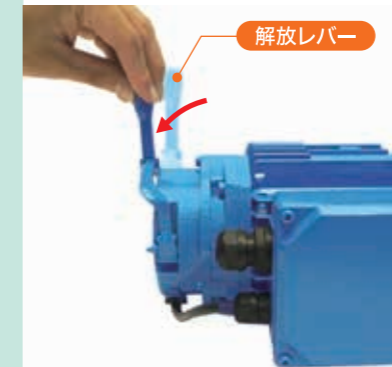
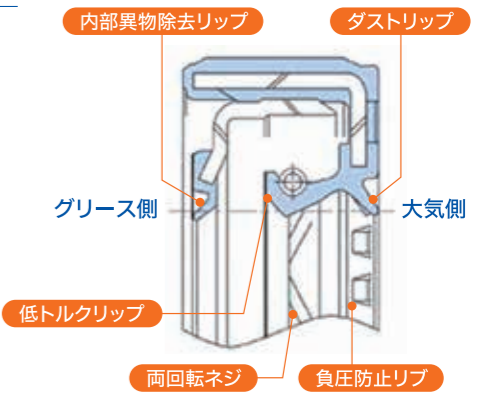

安全にメンテナンス等の作業が行えます

業界初のIP65仕様ブレーキ手動解放装置付です。メンテナンスや停電時等の復旧作業を安全かつスピーディーに行えます。 ※0.75kW、1.5kW: IP44仕様

清潔

『洗しやすい』ギヤードモータ 装置を清潔に保ちます

微粉体を飛散させない、ファンレスモータを採用しています。さらに、ファンがないことで低騒音・コンパクト化を実現しています。
※当社ファン付きモータとの比較になります
※0.75kW、1.5kWは除く



カビや細菌の発生・増殖を防ぐ、抗菌塗装を採用しています。大腸菌、黄色ブドウ球菌などの菌や、黒カビにも有効です。

長寿命

独自技術により長寿命を実現しました

歯車加工の独自技術により、万全な強度を確保しています。標準グリースと同等の耐久性で長寿命化を実現しました。標準機種からそのまま置き換え可能です。

CONTENTS

◆製品体系	P1
◆標準機種一覧	P2
◆形式記号	P3
◆製品概要	P4
◆オプション仕様	P5
◆端子箱仕様	P6
◆出力性能表・外形寸法	P7~P18
◆価格表	P19~P22
◆ご使用上の注意	P23

製品体系

標準機種一覧

VX 平行軸 Series

- モータ出力 0.1kW~1.5kW
- 減速比 1/3~1/200

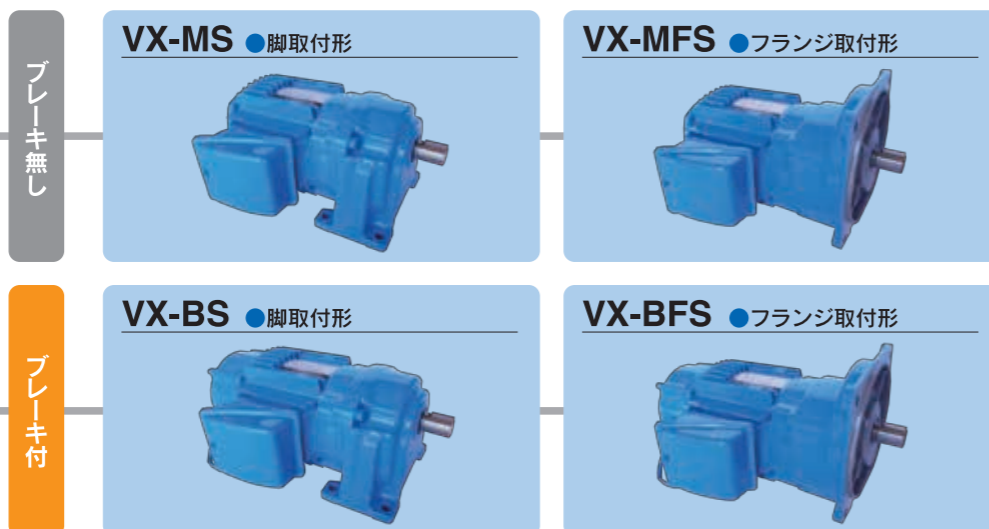

減速比	1/3	1/5	1/10	1/15	1/20	1/25	1/30	1/40	1/45	1/50	1/60	1/80	1/100	1/120	1/160	1/200
出力																
0.1kW	▲	●	●	●	●	●	●	●	●	●	●	●	●	●	●	●
0.2kW	▲	●	●	●	●	●	●	●	●	●	●	●	●			
0.4kW	▲	●	●	●	●	●	●	●	●	●	●	●	●			
0.75kW	■	■	■	■	■	■	■	■	■	■	■	■	■			
1.5kW	■	■	■	■	■	■	■	■	■	■	■	■	■			

▲: ステンレス出力軸非対応
 ■: ステンレス出力軸非対応、防水非対応

VC 直交軸 Series

- モータ出力 0.1kW~1.5kW
- 減速比 1/7~1/240



減速比	1/7	1/10	1/15	1/20	1/25	1/30	1/40	1/45	1/50	1/60	1/80	1/100	1/120	1/160	1/200	1/240
出力																
0.1kW	▲	●	●	●	●	●	●	●	●	●	●	●	●	●	●	●
0.2kW	▲	●	●	●	●	●	●	●	●	●	●	●	●	●	●	●
0.4kW	▲	●	●	●	●	●	●	●	●	●	●	●	●	●	●	●
0.75kW	■	■	■	■	■	■	■	■	■	■	■	■	■	■		
1.5kW	■	■	■	■	■	■	■	■	■	■	■	■	■			

▲: ステンレス出力軸非対応
 ■: ステンレス出力軸非対応、防水非対応

VC 直交軸 Series 小型

- モータ出力 25W~60W
- 減速比 1/7~1/240



減速比	1/7	1/10	1/15	1/20	1/25	1/30	1/40	1/45	1/50	1/60	1/80	1/100	1/120	1/160	1/200	1/240
出力																
25W	▲	▲	●	●	●	●	●	●	●	●	●	●	●	●	●	●
40W	▲	▲	●	●	●	●	●	●	●	●	●	●	●	●	●	●
60W	▲	▲	●	●	●	●	●	●	●	●	●	●	●	●	●	●

▲: ステンレス出力軸非対応
 注意: ※60Wは防水非対応です。

形式記号

製品概要

● VX Series

シリーズ名	モータ出力	減速比	タイプ	ブレーキ区分・取付	用途記号	端子箱仕様	電圧	塗装仕様
VX	08	010	E	M	S1	S S	4	S
VX Series	01 0.1 kW 02 0.2 kW 04 0.4 kW 08 0.75 kW 15 1.5 kW	003 1/3 005 1/5 010 1/10 015 1/15 020 1/20 025 1/25 030 1/30 040 1/40 045 1/45 050 1/50 060 1/60 080 1/80 100 1/100 120 1/120 160 1/160 200 1/200	E	M MF B BF	食品機械用 ※1 標準 (IP44) 出力軸: 鉄 標準 (IP44) 出力軸: ステンレス 防水 (IP65) 出力軸: 鉄 防水 (IP65) 出力軸: ステンレス	端子箱口出方向 ※3 S 標準 (反負荷側) D 負荷側 U 上側 L 下側 端子箱位置 ※2 S 標準 (左側) U 上側 L 下側 R 右側	電圧区分 空欄 標準電圧モータ 50Hz 200V 60Hz 200V 220V 400V級モータ 0.75~1.5kW ※4 50Hz 400V 60Hz 400V 440V 7種電圧モータ 0.1~0.4kW ※4 50Hz 380V 400V 415V 60Hz 380V 400V 440V 460V	塗装色 空欄 ブルー S シルバー

※1: 0.75kW, 1.5kWはS1のみの選択になります。減速比1/3はS1, S3のみの選択になります。
※2: 防水ブレーキ付はSのみの選択になります。
※3: 防水ブレーキ付はSのみの選択になります。
※4: 熱帯処理済みです。

● VC Series

シリーズ名	モータ出力	減速比	タイプ	ブレーキ区分・取付	用途記号	端子箱仕様	電圧	塗装仕様	付属品
VC	08	010	E	MH	S1	S S	4	S	A
VC Series	01 0.1 kW 02 0.2 kW 04 0.4 kW 08 0.75 kW 15 1.5 kW	007 1/7 010 1/10 015 1/15 020 1/20 025 1/25 030 1/30 040 1/40 045 1/45 050 1/50 060 1/60 080 1/80 100 1/100 120 1/120 160 1/160 200 1/200 240 1/240	E	MH BH	食品機械用 ※1 標準 (IP44) 出力軸: 鉄 標準 (IP44) 出力軸: ステンレス 防水 (IP65) 出力軸: 鉄 防水 (IP65) 出力軸: ステンレス	端子箱口出方向 ※3 S 標準 (反負荷側) D 負荷側 U 上側 L 下側 端子箱位置 ※2 S 標準 (下側) U 上側 H 左側 R 右側	電圧区分 空欄 標準電圧モータ 50Hz 200V 60Hz 200V 220V 400V級モータ 0.75~1.5kW ※4 50Hz 400V 60Hz 400V 440V 7種電圧モータ 0.1~0.4kW ※4 50Hz 380V 400V 415V 60Hz 380V 400V 440V 460V	塗装色 空欄 ブルー S シルバー	空欄 無し A 安全キャップ付

※1: 0.75kW, 1.5kWはS1のみの選択になります。減速比1/7はS1, S3のみの選択になります。
※2: 防水ブレーキ付はSのみの選択になります。
※3: 防水ブレーキ付はSのみの選択になります。
※4: 熱帯処理済みです。

● VC Series小型

シリーズ名	モータ出力	減速比	モータ区分	取付区分	用途記号	電圧	塗装仕様	付属品
VC	003	015	M	H	S3	2	S	A
VC Series	003 25 W 004 40 W 006 60 W	007 1/7 010 1/10 015 1/15 020 1/20 025 1/25 030 1/30 040 1/40 045 1/45 050 1/50 060 1/60 080 1/80 100 1/100 120 1/120 160 1/160 200 1/200 240 1/240	M 三相 S 単相 ※1 B ブレーキ付	H 中空	食品機械用 ※2 S1 標準 (IP20) 出力軸: 鉄 S2 標準 (IP20) ※3 出力軸: ステンレス S3 防水 (IP65) 出力軸: 鉄 S4 防水 (IP65) ※3 出力軸: ステンレス	電圧区分 空欄 3φ200V 空欄 1φ100V 2 1φ200V	塗装色 空欄 ブルー S シルバー	空欄 無し A 安全キャップ付

※1: コンデンサ付。
※2: 25W, 40WはS3, S4のみ。60WはS1, S2のみの選択になります。
※3: 減速比1/7, 1/10は選択できません。

● 標準仕様



項目	VX Series					VC Series					VC Series小型			
	0.1kW	0.2kW	0.4kW	0.75kW	1.5kW	0.1kW	0.2kW	0.4kW	0.75kW	1.5kW	25W	40W	60W	
モータ	定格出力													
	定格電圧	200/200-220V												
	定格周波数	50/60Hz												
	時間定格	S1												
	耐熱クラス	130(B)			155(F)		130(B)			155(F)		130(B)		
	始動方式	直入れ												
	外被構造	全閉自冷形			全閉外扇形		全閉自冷形			全閉外扇形		全閉自冷形		全閉外扇形
	保護等級	標準	IP44											
		防水	IP65			-		IP65			-		IP65	
	端子箱	標準	鋼板製											
防水		アルミ製			-		アルミ製			-		樹脂製		
ブレーキ (オプション)	制動方式	直流無励磁作動形												
	耐熱クラス	130(B)			120(E)		130(B)			120(E)		130(B)		
	電源装置	端子箱内に付属												
	ライニング	ノンアスベスト												
減速機	減速方式	平行軸					直交軸					直交軸		
	潤滑方式	グリース潤滑 (H1グレード)												
	出力軸キー	新 JIS B 1301-1996 平行キー (普通形)												
周囲条件	設置場所	屋内 (防水: 屋内・屋外)												
	周囲温度	-15℃~+40℃ (防水: ブレーキ付は0℃~+40℃)												
	周囲湿度	85%以下 (結露しないこと)												
	標高	1000m以下												
	雰囲気	塵埃・オイルミストがなく、水のかからないこと 腐食性および爆発性のガス・蒸気のないこと (防水: 水中や高水圧のかかる場所では使用できません)												
塗装	塗装色	ブルー/シルバー												
	抗菌	対応											対応 (シルバーは非対応)	
取付方向	自由													

● 標準モータ結線と出力軸の回転方向

	VX Series			VC Series			VC Series小型		
	出力側から見た回転方向	減速比	回転方向	出力側から見た回転方向	減速比	回転方向	出力側から見た回転方向	減速比	回転方向
出力軸回転方向	0.1kW	1/3~1/60	左	0.1kW	1/7~1/240	左	25W	1/7~1/60	左
		1/80~1/200	右					1/80~1/240	右
	0.2kW	1/3~1/50	左	0.2kW	1/7~1/240	左	40W	1/7~1/60	左
		1/60~1/100	右					1/80~1/240	右
	0.4kW	1/3~1/30	左	0.4kW	1/7~1/240	左	60W	1/7~1/60	左
		1/40~1/100	右					1/80~1/240	右
0.75kW	1/3~1/40	左	0.75kW	1/7~1/160	左				
	1/45~1/100	右							
1.5kW	1/3~1/30	左	1.5kW	1/7~1/120	左				
	1/40~1/100	右							
モータ結線	三相 0.1kW~1.5kW 			三相 0.1kW~1.5kW 			三相 25W~60W 		



オプション仕様

●ステンレス出力軸(用途記号S2,S4)



中実軸タイプ	中空軸タイプ
	

注意: ※標準出力軸(鉄製)に対し、出寸法が変わる場合があります。(外形寸法表参照)

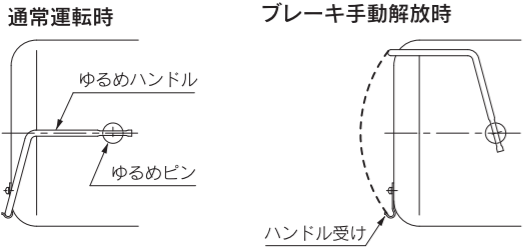
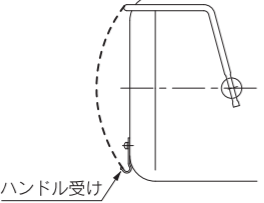
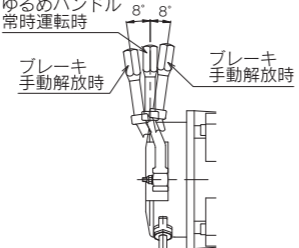
●ブレーキ

標準ブレーキ	防水ブレーキ
	
<p>通常運転時</p>  <p>ゆるめハンドル ゆるめピン ハンドル受け</p> <p>ブレーキ手動解放時</p> 	<p>ゆるめハンドル 常時運転時</p>  <p>ゆるめハンドル 8° 8° ブレーキ手動解放時 ブレーキ手動解放時</p>
<p>注意 運転前には必ず、ゆるめハンドルを通常位置に戻してください。戻し忘れによる暴走・落下事故の危険があります。</p>	<p>注意 ゆるめハンドルが突出しているため、接触しないよう注意してください。ブレーキ解放による暴走・落下事故の危険があります。</p>

●防水仕様(用途記号S3,S4)

VX,VC Series	VC Series小型
	

●その他

<p>中実軸、両軸タイプなどアレンジ対応も可能です。まずはご相談下さい。</p>	
--	--

端子箱仕様

●端子箱寸法図

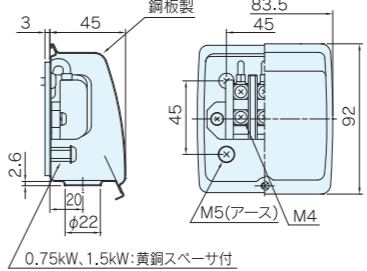
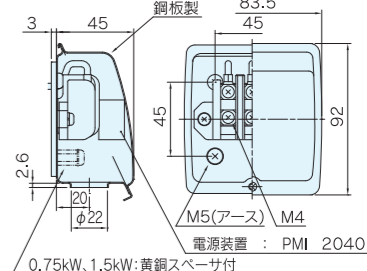
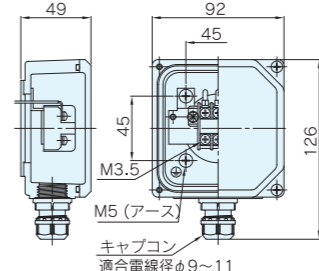
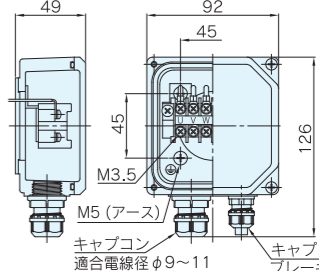
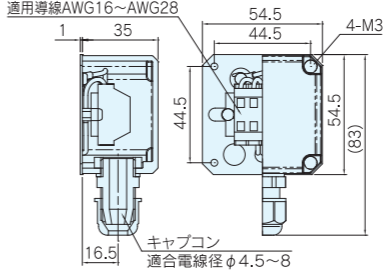
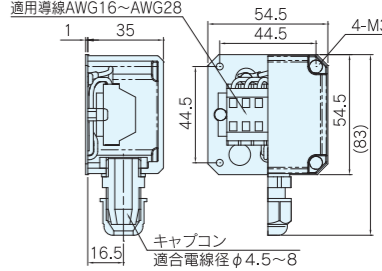
		ブレーキ無し	ブレーキ付
VX,VC Series	標準	 銅板製 83.5 45 45 92 2.6 3 45 20 φ22 M5(アース) M4 0.75kW、1.5kW:黄銅スペーサ付	 銅板製 83.5 45 45 92 2.6 3 45 20 φ22 M5(アース) M4 電源装置: PMI 2040 0.75kW、1.5kW:黄銅スペーサ付
	防水	 49 92 45 126 45 M3.5 M5(アース) キャブコン 適合電線径φ9~11	 49 92 45 126 45 M3.5 M5(アース) キャブコン 適合電線径φ9~11 キャブコン ブレーキリード線用
VC Series 小型	標準	 適用導線AWG16~AWG28 54.5 44.5 4-M3 16.5 1 35 44.5 54.5 (83) キャブコン 適合電線径φ4.5~8	 適用導線AWG16~AWG28 54.5 44.5 4-M3 16.5 1 35 44.5 54.5 (83) キャブコン 適合電線径φ4.5~8
	防水		

●端子箱位置と端子箱口出方向

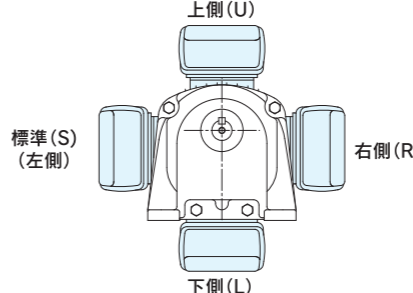
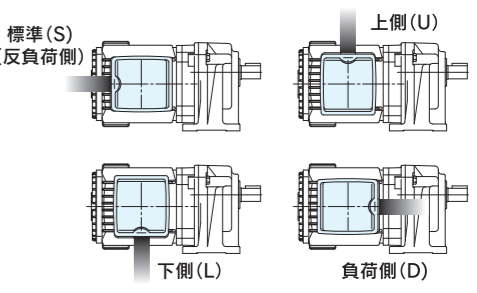
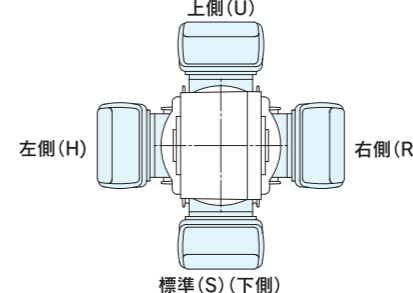
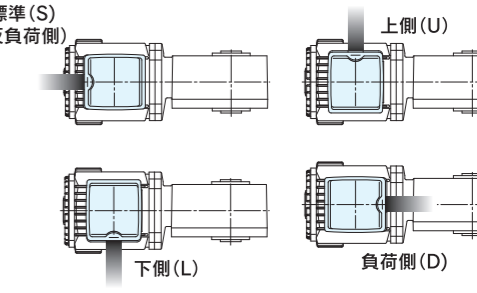
	端子箱位置	端子箱口出方向(端子箱位置が標準のとき)
VX Series	 上側(U) 標準(S) (左側) 右側(R) 下側(L)	 標準(S) (反負荷側) 上側(U) 下側(L) 負荷側(D)
VC Series	 上側(U) 左側(H) 右側(R) 標準(S) (下側)	 標準(S) (反負荷側) 上側(U) 下側(L) 負荷側(D)

三相ギヤードモータ

脚取付形
VX-MS,VX-BS,
VX-MFS,VX-BFS Type

●出力性能表

モータ出力	減速比		出力軸回転速度		出力軸許容トルク				出力軸許容 O.H.L	
	呼 称	実減速比	r/min		N·m		kgf·m		N	kgf
			50Hz	60Hz	50Hz	60Hz	50Hz	60Hz		
0.1 kW	1/ 3	1/ 3.000	500	600	1.7	1.4	0.17	0.14	480	50
	1/ 5	1/ 5.000	300	360	3.0	2.5	0.30	0.25	740	75
	1/ 10	1/ 9.864	150	180	5.9	4.9	0.60	0.50	740	75
	1/ 15	1/ 14.82	100	120	8.8	7.3	0.90	0.75	980	100
	1/ 20	1/ 19.50	75	90	11.6	9.6	1.18	0.98	1180	120
	1/ 25	1/ 24.50	60	72	14.5	12.1	1.48	1.24	1270	130
	1/ 30	1/ 30.10	50	60	17.9	14.9	1.82	1.52	1370	140
	1/ 40	1/ 39.38	37.5	45	23.4	19.5	2.38	1.99	1470	150
	1/ 45	1/ 43.56	33.3	40	25.8	21.5	2.63	2.20	1570	160
	1/ 50	1/ 48.13	30	36	28.6	23.8	2.91	2.43	1670	170
	1/ 60	1/ 59.38	25	30	35	29.4	3.6	3.0	1860	190
	1/ 80	1/ 79.59	18.8	22.5	45	37	4.6	3.8	2060	210
	1/ 100	1/ 97.32	15	18	55	46	5.6	4.7	2260	230
	1/ 120	1/ 117.8	12.5	15	66	55	6.8	5.6	2550	260
1/ 160	1/ 160.2	9.4	11.3	90	75	9.2	7.7	2550	260	
1/ 200	1/ 195.8	7.5	9	110	92	11.2	9.4	2550	260	

モータ出力	減速比		出力軸回転速度		出力軸許容トルク				出力軸許容 O.H.L	
	呼 称	実減速比	r/min		N·m		kgf·m		N	kgf
			50Hz	60Hz	50Hz	60Hz	50Hz	60Hz		
0.2 kW	1/ 3	1/ 3.000	500	600	3.4	2.8	0.35	0.29	480	50
	1/ 5	1/ 4.929	300	360	5.8	4.9	0.60	0.50	740	75
	1/ 10	1/ 9.600	150	180	11.4	9.5	1.16	0.97	740	75
	1/ 15	1/ 14.80	100	120	17.6	14.6	1.79	1.49	980	100
	1/ 20	1/ 20.00	75	90	23.7	19.8	2.42	2.02	1180	120
	1/ 25	1/ 25.20	60	72	30	24.9	3.0	2.54	1270	130
	1/ 30	1/ 29.33	50	60	35	29.0	3.5	3.0	1370	140
	1/ 40	1/ 39.29	37.5	45	47	39	4.8	4.0	1670	170
	1/ 45	1/ 43.51	33.3	40	52	43	5.3	4.4	1770	180
	1/ 50	1/ 48.57	30	36	58	48	5.9	4.9	1910	195
	1/ 60	1/ 59.07	25	30	67	55	6.8	5.7	2060	210
	1/ 80	1/ 80.36	18.8	22.5	90	75	9.2	7.7	2260	230
	1/ 100	1/ 98.21	15	18	111	92	11.3	9.4	2550	260

モータ出力	減速比		出力軸回転速度		出力軸許容トルク				出力軸許容 O.H.L	
	呼 称	実減速比	r/min		N·m		kgf·m		N	kgf
			50Hz	60Hz	50Hz	60Hz	50Hz	60Hz		
0.4 kW	1/ 3	1/ 3.000	500	600	6.8	5.7	0.69	0.58	480	50
	1/ 5	1/ 5.007	300	360	11.9	9.9	1.21	1.01	740	75
	1/ 10	1/ 9.796	150	180	23.2	19.4	2.37	1.98	1180	120
	1/ 15	1/ 14.84	100	120	35	29.3	3.6	3.0	1570	160
	1/ 20	1/ 19.45	75	90	46	38	4.7	3.9	1770	180
	1/ 25	1/ 24.43	60	72	58	48	5.9	4.9	1910	195
	1/ 30	1/ 29.86	50	60	71	59	7.2	6.0	1910	195
	1/ 40	1/ 39.86	37.5	45	90	75	9.2	7.6	2060(1910)	210(195)
	1/ 45	1/ 45.65	33.3	40	103	86	10.5	8.7	2350(1910)	240(195)
	1/ 50	1/ 49.80	30	36	112	93	11.4	9.5	2550(1910)	260(195)
	1/ 60	1/ 59.54	25	30	134	112	13.7	11.4	3430(2840)	350(290)
	1/ 80	1/ 78.32	18.8	22.5	176	147	18.0	15.0	3430(2940)	350(300)
	1/ 100	1/ 97.67	15	18	220	183	22.4	18.7	3430(2940)	350(300)

注意：1. 出力軸回転速度は、モータ同期回転速度/呼称減速比 の値です。
2. 出力軸のスラスト力がO.H.Lの10%を超える場合はお問い合わせください。
3. ()内のO.H.Lはステンレス出力軸選定時のO.H.Lになります。

三相ギヤードモータ

脚取付形
VX-MS,VX-BS,
VX-MFS,VX-BFS Type

●出力性能表

モータ出力	減速比		出力軸回転速度		出力軸許容トルク				出力軸許容 O.H.L	
	呼 称	実減速比	r/min		N·m		kgf·m		N	kgf
			50Hz	60Hz	50Hz	60Hz	50Hz	60Hz		
0.75 kW	1/ 3	1/ 3.038	500	600	12.8	10.7	1.30	1.09	580	60
	1/ 5	1/ 5.171	300	360	24.3	20.2	2.48	2.06	980	100
	1/ 10	1/ 10.37	150	180	49	41	5.0	4.1	1570	160
	1/ 15	1/ 15.23	100	120	72	60	7.3	6.1	2060	210
	1/ 20	1/ 20.04	75	90	94	78	9.6	8.0	2500	255
	1/ 25	1/ 24.99	60	72	117	98	12.0	10.0	2750	280
	1/ 30	1/ 29.70	50	60	139	116	14.2	11.9	2750	280
	1/ 40	1/ 38.57	37.5	45	181	151	18.5	15.4	3970	405
	1/ 45	1/ 44.24	33.3	40	203	169	20.7	17.2	4310	440
	1/ 50	1/ 48.21	30	36	221	184	22.5	18.8	4610	470
	1/ 60	1/ 60.43	25	30	277	231	28.2	23.5	5200	530
	1/ 80	1/ 80.36	18.8	22.5	370	310	38	31	6400	650
	1/ 100	1/100.3	15	18	460	380	47	39	6400	650

モータ出力	減速比		出力軸回転速度		出力軸許容トルク				出力軸許容 O.H.L	
	呼 称	実減速比	r/min		N·m		kgf·m		N	kgf
			50Hz	60Hz	50Hz	60Hz	50Hz	60Hz		
1.5 kW	1/ 3	1/ 3.117	500	600	25.7	21.4	2.62	2.18	1330	135
	1/ 5	1/ 5.022	300	360	46	38	4.7	3.9	1570	160
	1/ 10	1/ 10.00	150	180	93	78	9.5	7.9	2160	220
	1/ 15	1/ 14.86	100	120	140	116	14.2	11.9	3290	335
	1/ 20	1/ 20.00	75	90	188	157	19.2	16.0	3970	405
	1/ 25	1/ 25.14	60	72	236	197	24.1	20.1	4510	460
	1/ 30	1/ 29.14	50	60	274	228	27.9	23.3	4810	490
	1/ 40	1/ 41.23	37.5	45	380	310	39	32	6400	650
	1/ 45	1/ 43.81	33.3	40	400	330	41	34	6400	650
	1/ 50	1/ 49.52	30	36	450	380	46	39	6400	650
	1/ 60	1/ 59.27	25	30	540	450	55	46	8300	845
	1/ 80	1/ 78.49	18.8	22.5	720	600	73	61	10000	1020
	1/ 100	1/ 96.47	15	18	880	740	90	75	10800	1100

注意：1. 出力軸回転速度は、モータ同期回転速度/呼称減速比 の値です。
2. 出力軸のスラスト力がO.H.Lの10%を超える場合はお問い合わせください。

VX-MS, VX-BS 脚取付形 標準(IP44)

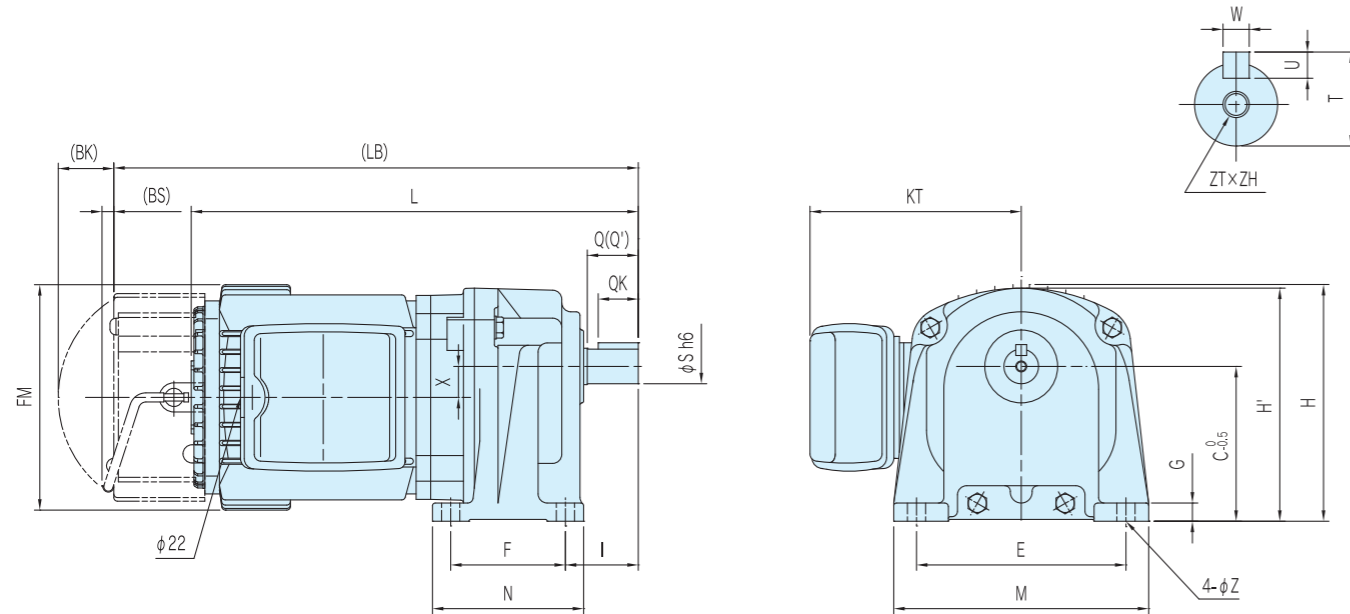

●外形寸法

モータ出力	減速比範囲	質量 kg	主要寸法 mm														出力軸寸法 mm											
			L	(LB)	F	N	E	M	I	φZ	X	G	C	H	H'	KT	FM	(BK)	(BS)	Q	(Q')	QK	φS	W	U	T	ZT	ZH
0.1 kW	1/3~1/50	6 (7.5)	245.5	288	63	83	115	140	40	10	17	10	85	130	128	116	124	31	6	28	24	22	19	6	6	21.5	M6	12
	1/60~1/200	7.5 (9)	276.5	319	70	94	130	156	54	12	20	12	95	146	-	116	124	31	6	40	34	32	24	8	7	27	M8	16
0.2 kW	1/3~1/30	7 (8.5)	245.5	288	63	83	115	140	40	10	17	10	85	130	128	116	124	31	6	28	24	22	19	6	6	21.5	M6	12
	1/40~1/60	8.5 (10)	276.5	319	70	94	130	156	54	12	20	12	95	146	-	116	124	31	6	40	34	32	24	8	7	27	M6	12
0.4 kW	1/80~1/100	8.5 (10)	276.5	319	70	94	130	156	54	12	20	12	95	146	-	116	124	31	6	40	34	32	28	8	7	31	M8	16
	1/3~1/10	9 (10.5)	289	332.5	63	83	115	140	40	10	17	10	85	134	128	123	132	31	6	28	24	22	19	6	6	21.5	M6	12
0.4 kW	1/15~1/30	10 (11.5)	305.5	349	70	94	130	156	54	12	20	12	95	146	-	123	132	31	6	40	34	32	24	8	7	27	M8	16
	1/40~1/50	10 (11.5)	305.5	349	70	94	130	156	54	12	20	12	95	146	-	123	132	31	6	40	34	32	28	8	7	31	M8	16
0.75 kW	1/60~1/100	13.5 (15)	326	369.5	80	110	150	180	60	12	23.2	15	106	164	-	123	132	31	6	42	37	32	28	8	7	31	M8	16
	1/3~1/30	19 (23.5)	387	450	80	110	150	180	60	12	23.2	15	106	164	-	127	162	39	5	42	-	32	28	8	7	31	M8	16
1.5 kW	1/40~1/100	29 (34)	461	524	125	161	190	230	80	15	28	18	140	212	-	127	162	39	5	58	-	45	32	10	8	35	M8	16
	1/3~1/30	30 (35)	485.5	526	125	161	190	230	80	15	28	18	140	212	243	150	202	39	5	58	-	45	32	10	8	35	M8	16
1.5 kW	1/40~1/50	35 (39)	517	557.5	125	161	190	230	80	15	28	18	140	212	243	150	202	39	5	58	-	45	32	10	8	35	M8	16
	1/60~1/100	57 (62)	539	579.5	150	192	230	280	95	19	38	25	175	267	308	150	202	39	5	70	-	56	42	12	8	45	M10	20

注意：1. ()内寸法LB, BK, BSはブレーキ付、Q'はステンレス出力軸選定時の寸法になります。
2. ()内の質量はブレーキ付の質量になります。
3. 減速比1/3はステンレス出力軸に対応しておりません。

VX-MS, VX-BS 脚取付形 防水(IP65)

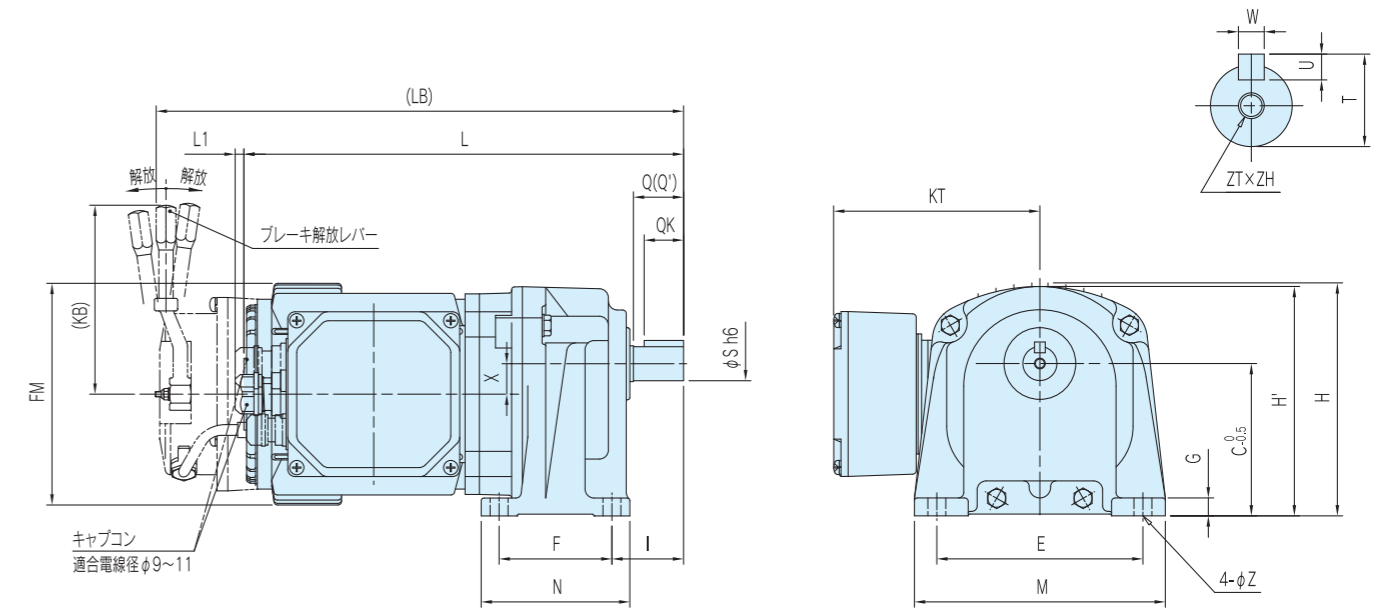

●外形寸法

モータ出力	減速比範囲	質量 kg	主要寸法 mm														出力軸寸法 mm											
			L	L1	(LB)	F	N	E	M	I	φZ	X	G	C	H	H'	(KB)	KT	FM	Q	(Q')	QK	φS	W	U	T	ZT	ZH
0.1 kW	1/3~1/50	7 (9)	245.5	5	295.5	63	83	115	140	40	10	17	10	85	130	128	106	115	124	28	24	22	19	6	6	21.5	M6	12
	1/60~1/200	8 (10)	276.5	5	326.5	70	94	130	156	54	12	20	12	95	146	-	106	115	124	40	34	32	24	8	7	27	M8	16
0.2 kW	1/3~1/30	8 (10)	245.5	5	295.5	63	83	115	140	40	10	17	10	85	130	128	106	115	124	28	24	22	19	6	6	21.5	M6	12
	1/40~1/60	9 (11)	276.5	5	326.5	70	94	130	156	54	12	20	12	95	146	-	106	115	124	40	34	32	24	8	7	27	M6	12
0.4 kW	1/80~1/100	9 (11)	276.5	5	326.5	70	94	130	156	54	12	20	12	95	146	-	106	115	124	40	34	32	28	8	7	31	M8	16
	1/3~1/10	10 (12)	290	-	340	63	83	115	140	40	10	17	10	85	134	128	106	123	132	28	24	22	19	6	6	21.5	M6	12
0.4 kW	1/15~1/30	11 (13)	306.5	-	356.5	70	94	130	156	54	12	20	12	95	146	-	106	123	132	40	34	32	24	8	7	27	M8	16
	1/40~1/50	11 (13)	306.5	-	356.5	70	94	130	156	54	12	20	12	95	146	-	106	123	132	40	34	32	28	8	7	31	M8	16
0.75 kW	1/60~1/100	14 (16)	327	-	377	80	110	150	180	60	12	23.2	15	106	164	-	106	123	132	42	37	32	28	8	7	31	M8	16

注意：1. ()内寸法LB, KBはブレーキ付、Q'はステンレス出力軸選定時の寸法になります。
2. ()内の質量はブレーキ付の質量になります。
3. 減速比1/3はステンレス出力軸に対応しておりません。

三相ギヤードモータ

フランジ取付形
VX-MFS, VX-BFS Type

三相ギヤードモータ

フランジ取付形
VX-MFS, VX-BFS Type

VX-MFS, VX-BFS フランジ取付形 標準(IP44)

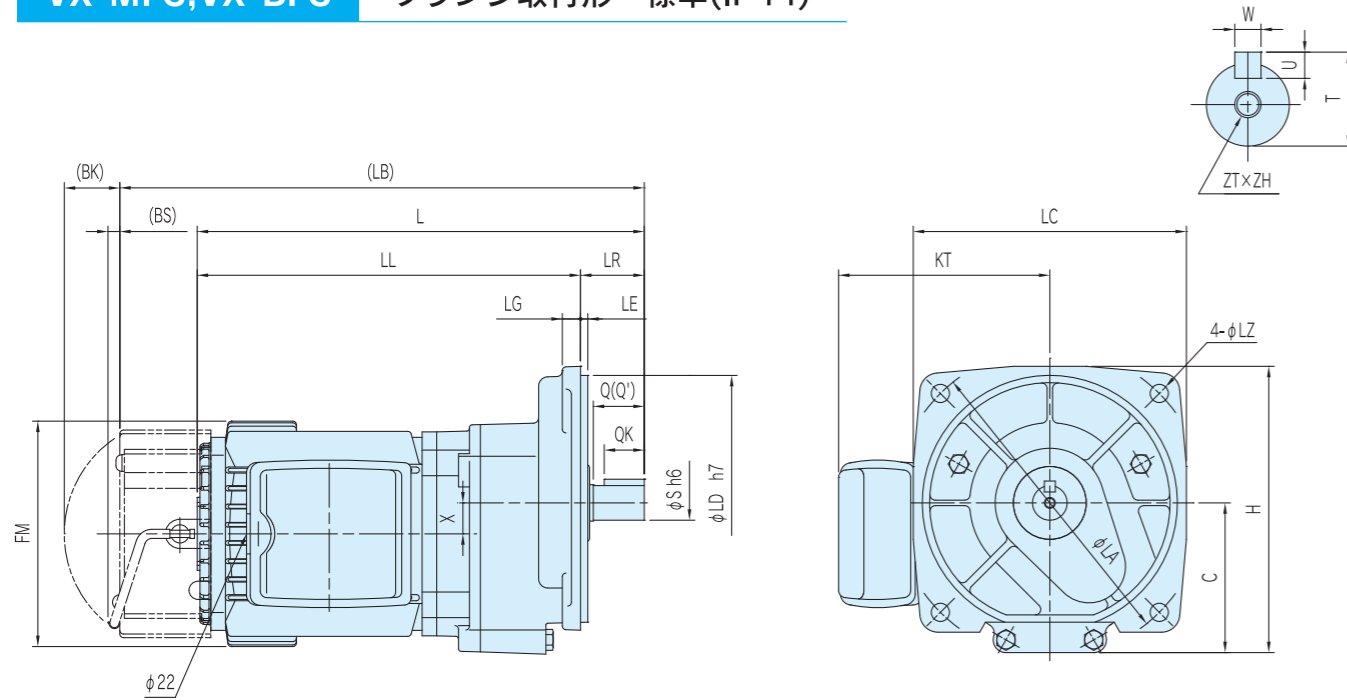

●外形寸法

モータ出力	減速比範囲	質量 kg	主要寸法 mm														出力軸寸法 mm											
			L	(LB)	LL	LR	LG	LE	φLD	LC	φLA	φLZ	X	C	H	KT	FM	(BK)	(BS)	Q	(Q')	QK	φS	W	U	T	ZT	ZH
0.1 kW	1/3~1/50	6 (7.5)	245.5	288	210.5	35	10	4	140	150	170	10	17	83	158	116	124	31	6	28	24	22	19	6	6	21.5	M6	12
	1/60~1/200	7.5 (9)	276.5	319	229.5	47	10	4	140	170	200	12	20	96	181	116	124	31	6	40	34	32	24	8	7	27	M8	16
0.2 kW	1/3~1/30	7 (8.5)	245.5	288	210.5	35	10	4	140	150	170	10	17	83	158	116	124	31	6	28	24	22	19	6	6	21.5	M6	12
	1/40~1/60	8.5 (10)	276.5	319	229.5	47	10	4	140	170	200	12	20	96	181	116	124	31	6	40	34	32	24	8	7	27	M6	12
0.4 kW	1/80~1/100	8.5 (10)	276.5	319	229.5	47	10	4	140	170	200	12	20	96	181	116	124	31	6	40	34	32	28	8	7	31	M8	16
	1/3~1/10	9 (10.5)	289	332.5	254	35	10	4	140	150	170	10	17	83	158	123	132	31	6	28	24	22	19	6	6	21.5	M6	12
0.4 kW	1/15~1/30	10 (11.5)	305.5	349	258.5	47	10	4	140	170	200	12	20	96	181	123	132	31	6	40	34	32	24	8	7	27	M8	16
	1/40~1/50	10 (11.5)	305.5	349	258.5	47	10	4	140	170	200	12	20	96	181	123	132	31	6	40	34	32	28	8	7	31	M8	16
0.75 kW	1/60~1/100	16.5 (18)	326	368.5	280	46	10	4	170	□185	215	12	23.2	104.5	197	123	132	31	6	42	37	32	28	8	7	31	M8	16
	1/3~1/30	22 (26.5)	387	450	341	46	10	4	170	□185	215	12	23.2	104.5	197	127	162	39	5	42	-	32	28	8	7	31	M8	16
1.5 kW	1/40~1/100	34 (39)	461	524	399	62	15	4	210	□235	270	15	28	130.5	248	127	162	39	5	58	-	45	32	10	8	35	M8	16
	1/3~1/30	35 (40)	485.5	526	423.5	62	15	4	210	□235	270	15	28	130.5	248	150	202	39	5	58	-	45	32	10	8	35	M8	16
1.5 kW	1/40~1/50	40 (44)	517	557.5	455	62	15	4	210	□235	270	15	28	130.5	248	150	202	39	5	58	-	45	32	10	8	35	M8	16
	1/60~1/100	57 (62)	539	579.5	463	76	18	4	240	□285	340	19	38	169.5	312	150	202	39	5	70	-	56	42	12	8	45	M10	20

注意：1. () 内寸法LB, BK, BSはブレーキ付、Q'はステンレス出力軸選定時の寸法になります。
2. () 内の質量はブレーキ付の質量になります。
3. 減速比1/3はステンレス出力軸に対応しておりません。

VX-MFS, VX-BFS フランジ取付形 防水(IP65)

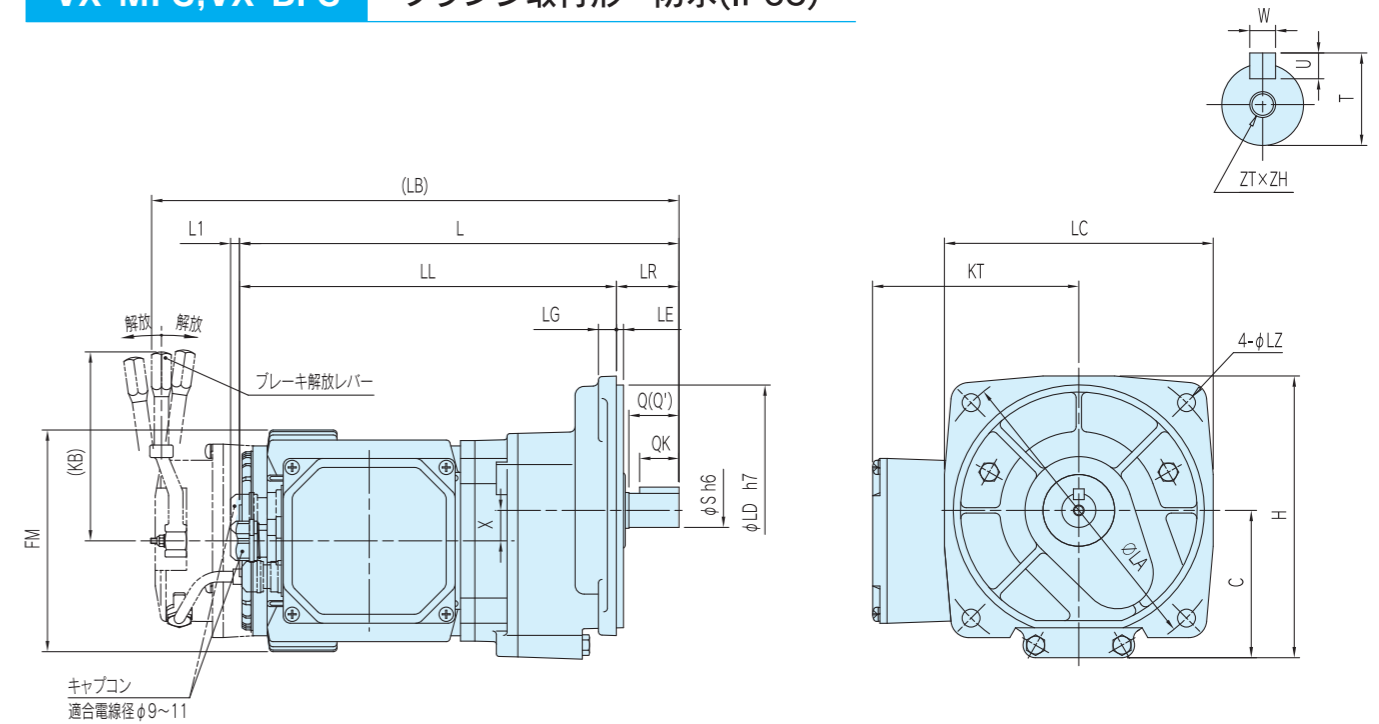

●外形寸法

モータ出力	減速比範囲	質量 kg	主要寸法 mm														出力軸寸法 mm											
			L	L1	(LB)	LL	LR	LG	LE	φLD	LC	φLA	φLZ	X	C	H	(KB)	KT	FM	Q	(Q')	QK	φS	W	U	T	ZT	ZH
0.1 kW	1/3~1/50	7 (9)	245.5	5	295.5	210.5	35	10	4	140	150	170	10	17	83	158	106	115	124	28	24	22	19	6	6	21.5	M6	12
	1/60~1/200	8 (10)	276.5	5	326.5	229.5	47	10	4	140	170	200	12	20	96	181	106	115	124	40	34	32	24	8	7	27	M8	16
0.2 kW	1/3~1/30	8 (10)	245.5	5	295.5	210.5	35	10	4	140	150	170	10	17	83	158	106	115	124	28	24	22	19	6	6	21.5	M6	12
	1/40~1/60	9 (11)	276.5	5	326.5	229.5	47	10	4	140	170	200	12	20	96	181	106	115	124	40	34	32	24	8	7	27	M6	12
0.4 kW	1/80~1/100	9 (11)	276.5	5	326.5	229.5	47	10	4	140	170	200	12	20	96	181	106	115	124	40	34	32	28	8	7	31	M8	16
	1/3~1/10	10 (12)	290	-	340	255	35	10	4	140	150	170	10	17	83	158	106	123	132	28	24	22	19	6	6	21.5	M6	12
0.4 kW	1/15~1/30	11 (13)	306.5	-	356.5	259.5	47	10	4	140	170	200	12	20	96	181	106	123	132	40	34	32	24	8	7	27	M8	16
	1/40~1/50	11 (13)	306.5	-	356.5	259.5	47	10	4	140	170	200	12	20	96	181	106	123	132	40	34	32	28	8	7	31	M8	16
0.75 kW	1/60~1/100	17 (19)	327	-	377	281	46	10	4	170	□185	215	12	23.2	104.5	197	106	123	132	42	37	32	28	8	7	31	M8	16

注意：1. () 内寸法LB, KBはブレーキ付、Q'はステンレス出力軸選定時の寸法になります。
2. () 内の質量はブレーキ付の質量になります。
3. 減速比1/3はステンレス出力軸に対応しておりません。

直交中空軸三相ギヤードモータ

フェースマウント形
VC-MHS,VC-BHS Type

●出力性能表

モータ出力	減速比		出力軸回転速度		出力軸許容トルク				出力軸許容 O.H.L	
	呼 称	実減速比	r/min		N·m		kgf·m		N	kgf
			50Hz	60Hz	50Hz	60Hz	50Hz	60Hz		
0.1 kW	1/ 7	1/ 7.256	214	257	4.0	3.4	0.41	0.34	780	80
	1/ 10	1/ 9.750	150	180	5.4	4.5	0.55	0.46	780	80
	1/ 15	1/ 15.03	100	120	8.3	7.0	0.85	0.71	950	97
	1/ 20	1/ 19.50	75	90	10.8	9.0	1.10	0.92	1100	112
	1/ 25	1/ 24.38	60	72	13.5	11.3	1.38	1.15	1230	125
	1/ 30	1/ 29.25	50	60	16.2	13.5	1.66	1.38	1350	138
	1/ 40	1/ 39.81	37.5	45	22.1	18.4	2.25	1.88	1560	159
	1/ 45	1/ 43.43	33.3	40	24.1	20.1	2.46	2.05	1650	168
	1/ 50	1/ 49.73	30	36	27.6	23.0	2.81	2.34	1740	177
	1/ 60	1/ 58.50	25	30	32	27.1	3.3	2.76	1910	195
	1/ 80	1/ 78.00	18.8	22.5	42	35	4.3	3.6	2270	231
	1/100	1/ 99.67	15	18	54	45	5.5	4.6	2450	250
	1/120	1/117.0	12.5	15	63	53	6.5	5.4	2600	265
	1/160	1/157.5	9.4	11.3	85	71	8.7	7.2	2600	265
	1/200	1/196.8	7.5	9	106	89	10.9	9.0	2600	265
	1/240	1/239.3	6.3	7.5	129	108	13.2	11.0	2600	265

モータ出力	減速比		出力軸回転速度		出力軸許容トルク				出力軸許容 O.H.L	
	呼 称	実減速比	r/min		N·m		kgf·m		N	kgf
			50Hz	60Hz	50Hz	60Hz	50Hz	60Hz		
0.2 kW	1/ 7	1/ 7.074	214	257	8.0	6.7	0.82	0.68	1430	146
	1/ 10	1/ 9.750	150	180	11.0	9.2	1.13	0.94	1430	146
	1/ 15	1/ 15.03	100	120	17.0	14.2	1.74	1.45	1640	167
	1/ 20	1/ 19.50	75	90	22.1	18.4	2.25	1.88	1810	185
	1/ 25	1/ 24.38	60	72	27.6	23.0	2.82	2.35	1940	198
	1/ 30	1/ 29.25	50	60	33	27.6	3.4	2.82	2070	211
	1/ 40	1/ 39.00	37.5	45	44	37	4.5	3.8	2270	231
	1/ 45	1/ 43.88	33.3	40	50	41	5.1	4.2	2370	242
	1/ 50	1/ 49.83	30	36	56	47	5.8	4.8	2450	250
	1/ 60	1/ 58.50	25	30	66	55	6.8	5.6	2600	265
	1/ 80	1/ 79.63	18.8	22.5	88	73	9.0	7.5	3010	307
	1/100	1/ 99.45	15	18	110	92	11.2	9.3	3240	330
	1/120	1/117.0	12.5	15	129	108	13.2	11.0	3450	352
	1/160	1/164.5	9.4	11.3	182	151	18.5	15.4	3450	352
	1/200	1/196.4	7.5	9	217	181	22.1	18.4	3450	352
	1/240	1/238.9	6.3	7.5	*220	*220	*22.4	*22.4	3450	352

モータ出力	減速比		出力軸回転速度		出力軸許容トルク				出力軸許容 O.H.L	
	呼 称	実減速比	r/min		N·m		kgf·m		N	kgf
			50Hz	60Hz	50Hz	60Hz	50Hz	60Hz		
0.4 kW	1/ 7	1/ 7.053	214	257	16.1	13.5	1.65	1.37	1900	194
	1/ 10	1/ 9.750	150	180	22.3	18.6	2.28	1.90	1900	194
	1/ 15	1/ 14.81	100	120	34	28.2	3.5	2.88	2170	221
	1/ 20	1/ 19.50	75	90	45	37	4.6	3.8	2390	244
	1/ 25	1/ 24.38	60	72	56	46	5.7	4.7	2570	262
	1/ 30	1/ 29.82	50	60	68	57	7.0	5.8	2740	279
	1/ 40	1/ 39.81	37.5	45	91	76	9.3	7.7	3010	307
	1/ 45	1/ 44.32	33.3	40	101	85	10.3	8.6	3130	319
	1/ 50	1/ 49.73	30	36	114	95	11.6	9.7	3240	330
	1/ 60	1/ 58.50	25	30	134	112	13.7	11.4	3450	352
	1/ 80	1/ 80.79	18.8	22.5	180	150	18.4	15.3	4180	426
	1/100	1/ 97.50	15	18	218	181	22.2	18.5	4730	482
	1/120	1/117.0	12.5	15	261	218	26.6	22.2	5350	546
	1/160	1/163.8	9.4	11.3	370	300	37	31	5350	546
	1/200	1/202.5	7.5	9	*420	*380	*42	*38	5350	546
	1/240	1/244.6	6.3	7.5	*420	*420	*42	*42	5350	546

注意: 1. 出力軸回転速度は、モータ同期回転速度/呼称減速比 の値です。
2. 出力軸許容トルクの *印は、トルク制限品につきご注意ください。
3. 出力軸のスラスト力がO.H.Lの20%を超える場合はお問い合わせください。

直交中空軸三相ギヤードモータ

フェースマウント形
VC-MHS,VC-BHS Type

●出力性能表

モータ出力	減速比		出力軸回転速度		出力軸許容トルク				出力軸許容 O.H.L	
	呼 称	実減速比	r/min		N·m		kgf·m		N	kgf
			50Hz	60Hz	50Hz	60Hz	50Hz	60Hz		
0.75 kW	1/ 7	1/ 6.790	214	257	29.4	24.5	3.0	2.50	2180	222
	1/ 10	1/ 9.750	150	180	42	35	4.3	3.6	2180	222
	1/ 15	1/ 14.43	100	120	63	52	6.4	5.3	2490	254
	1/ 20	1/ 19.96	75	90	87	72	8.8	7.4	2740	279
	1/ 25	1/ 24.92	60	72	108	90	11.0	9.2	2910	297
	1/ 30	1/ 29.25	50	60	127	106	12.9	10.8	3280	334
	1/ 40	1/ 40.39	37.5	45	175	146	17.9	14.9	3980	406
	1/ 45	1/ 44.25	33.3	40	192	160	19.6	16.3	3980	406
	1/ 50	1/ 48.75	30	36	211	176	21.6	18.0	3980	406
	1/ 60	1/ 58.50	25	30	254	211	25.9	21.6	3980	406
	1/ 80	1/ 81.73	18.8	22.5	350	288	35	29.4	6400	653
	1/100	1/ 98.90	15	18	420	350	43	36	7270	741
	1/120	1/122.3	12.5	15	520	430	53	44	8370	854
	1/160	1/156.1	9.4	11.3	660	550	67	56	7990	815

モータ出力	減速比		出力軸回転速度		出力軸許容トルク				出力軸許容 O.H.L	
	呼 称	実減速比	r/min		N·m		kgf·m		N	kgf
			50Hz	60Hz	50Hz	60Hz	50Hz	60Hz		
1.5 kW	1/ 7	1/ 7.261	214	257	63	52	6.4	5.3	1980	202
	1/ 10	1/ 9.750	150	180	84	70	8.6	7.2	2500	255
	1/ 15	1/ 14.63	100	120	127	106	12.9	10.8	3280	335
	1/ 20	1/ 19.50	75	90	169	141	17.2	14.4	3970	405
	1/ 25	1/ 24.61	60	72	213	178	21.8	18.1	4610	470
	1/ 30	1/ 30.33	50	60	263	219	26.8	22.3	5210	532
	1/ 40	1/ 39.00	37.5	45	340	282	34	28.7	6310	644
	1/ 45	1/ 45.00	33.3	40	390	320	40	33	6820	696
	1/ 50	1/ 49.56	30	36	430	360	44	37	7320	747
	1/ 60	1/ 57.61	25	30	500	420	51	42	8270	844
	1/ 80	1/ 78.20	18.8	22.5	680	560	69	58	10000	1020
	1/100	1/100.6	15	18	870	730	89	74	11600	1184
	1/120	1/115.7	12.5	15	1000	840	102	85	13100	1337

注意: 1. 出力軸回転速度は、モータ同期回転速度/呼称減速比 の値です。
2. 出力軸のスラスト力がO.H.Lの20%を超える場合はお問い合わせください。

直交中空軸三相ギヤードモータ

フェースマウント形
VC-MHS,VC-BHS Type

直交中空軸三相ギヤードモータ

フェースマウント形
VC-MHS,VC-BHS Type

VC-MHS,VC-BHS フェースマウント形 標準(IP44)

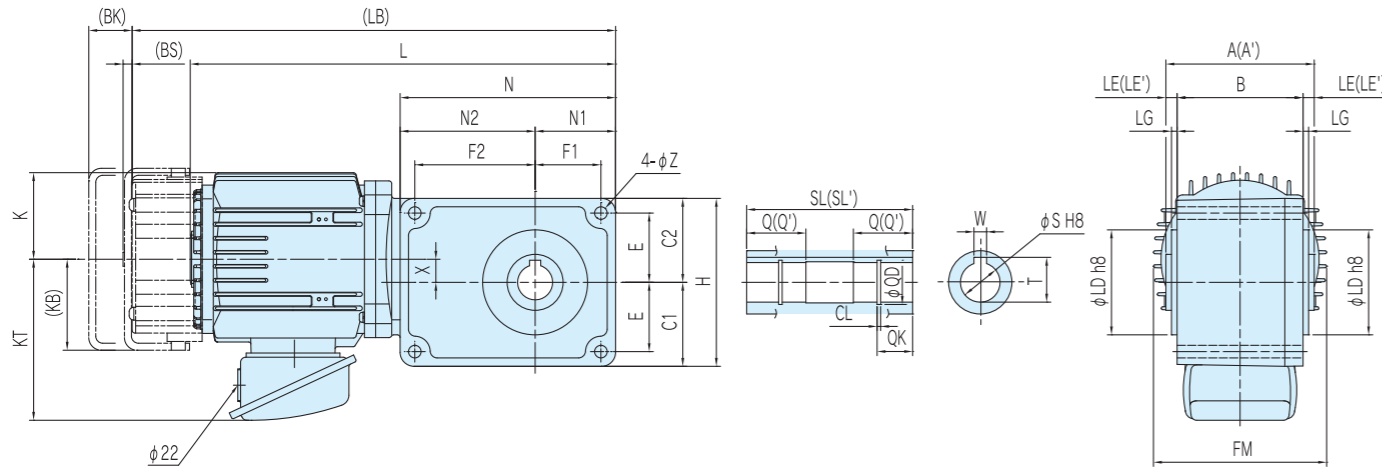

●外形寸法

モータ出力	減速比範囲	質量 kg	主要寸法 mm																									
			L	(LB)	F1	F2	N1	N2	N	E	C1	C2	H	φZ	X	A	(A')	B	LE	(LE')	LG	φLD	K	(KB)	KT	FM	(BK)	(BS)
0.1 kW	1/7~1/60	7.5 (9)	296	337.5	40	75	53	86	139	40	51	51	102	9	-	90	99	76	7	11.5	4	55	62	65	116	124	31	6
	1/80~1/240	11 (12.5)	304	345.5	47	86	57.5	96.5	154	49.5	60	60	120	9	16.5	106	115	90	8	12.5	4	75	62	65	116	124	31	6
0.2 kW	1/7~1/60	10 (11.5)	312.5	354	47	86	57.5	96.5	154	49.5	60	60	120	9	-	106	115	90	8	12.5	4	75	62	65	116	124	31	6
	1/80~1/240	14 (15.5)	323	364.5	51	97	63	109	172	52	64	65	129	11	15	114	123	98	8	12.5	4	75	62	65	116	124	31	6
0.4 kW	1/7~1/60	14 (15.5)	373	414.5	51	97	63	109	172	52	64	65	129	11	-	114	123	98	8	12.5	4	75	66	65	123	132	31	6
	1/80~1/240	21.5 (23)	395.5	437	60	115	75	130	205	65	80	80	160	14	18	138	145	118	10	13.5	5	100	66	65	123	132	31	6
0.75 kW	1/7~1/60	25 (29.5)	471	534	60	115	75	130	205	65	80	80	160	14	-	138	-	118	10	-	5	100	81	92	127	162	39	5
	1/80~1/160	39 (43)	489.5	552.5	66	132	84	150	234	76	94	94	188	18	13	160	-	140	10	-	5	100	81	92	127	162	39	5
1.5 kW	1/7~1/60	53 (58)	608	648.5	77	149	96	167	263	76	94	94	188	18	-	160	-	140	10	-	5	100	101	106	150	202	39	5
	1/80~1/120	77 (82)	629	669.5	87	170	106	189	295	103	122	122	244	18	20	204	-	184	10	-	5	130	101	106	150	202	39	5

モータ出力	減速比範囲	質量 kg	出力軸寸法 mm									
			SL	(SL')	Q	(Q')	φQD	QK	CL	φS	W	T
0.1 kW	1/7~1/60	7.5 (9)	90	99	30	34	21	15	1.15	20	6	22.8
	1/80~1/240	11 (12.5)	106	115	35	39	26.2	20	1.35	25	8	28.3
0.2 kW	1/7~1/60	10 (11.5)	106	115	35	39	26.2	20	1.35	25	8	28.3
	1/80~1/240	14 (15.5)	114	123	46	50	31.4	22	1.35	30	8	33.3
0.4 kW	1/7~1/60	14 (15.5)	114	123	46	50	31.4	22	1.35	30	8	33.3
	1/80~1/240	21.5 (23)	138	145	52	55	37	26	1.65	35	10	38.3
0.75 kW	1/7~1/60	25 (29.5)	138	-	52	-	37	26	1.65	35	10	38.3
	1/80~1/160	39 (43)	160	-	67	-	47.5	30	1.9	45	14	48.8
1.5 kW	1/7~1/60	53 (58)	160	-	67	-	47.5	30	1.9	45	14	48.8
	1/80~1/120	77 (82)	204	-	79	-	58	30	2.2	55	16	59.3

注意：1. ()内寸法LB,BK,BSはブレーキ付、A',LE',SL',Q'はステンレス出力軸選定時の寸法になります。
2. ()内の質量はブレーキ付の質量になります。
3.減速比1/7はステンレス出力軸に対応していません。

VC-MHS,VC-BHS フェースマウント形 防水(IP65)

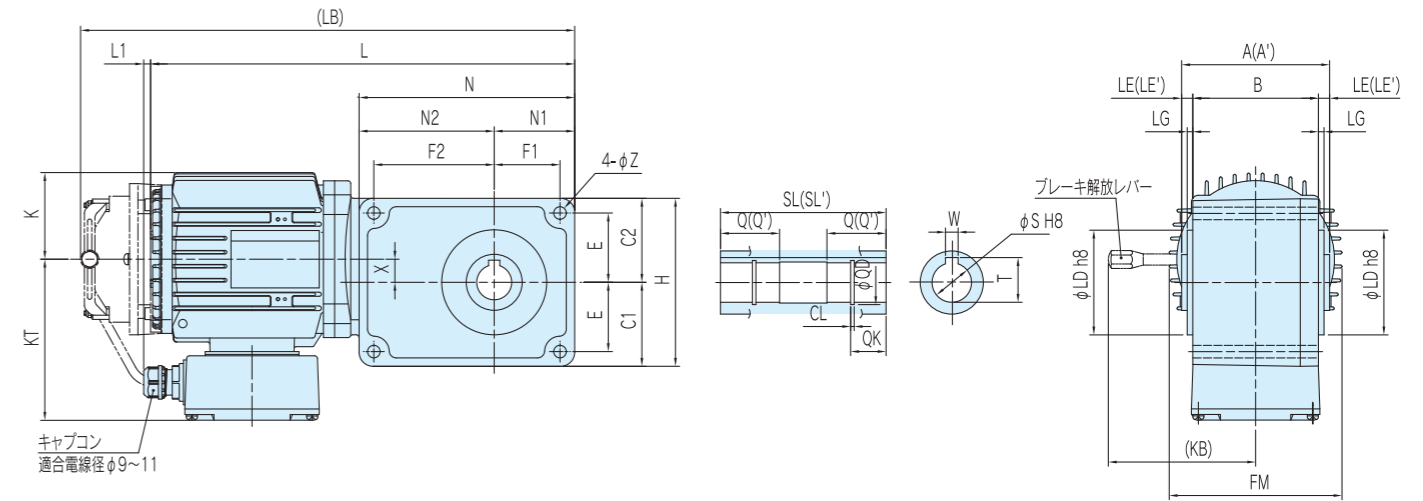

●外形寸法

モータ出力	減速比範囲	質量 kg	主要寸法 mm																								
			L	L1	(LB)	F1	F2	N1	N2	N	E	C1	C2	H	φZ	X	A	(A')	LE	(LE')	LG	φLD	K	(KB)	KT	FM	
0.1 kW	1/7~1/60	8 (10)	295	5	345	40	75	53	86	139	40	51	51	102	9	-	90	99	7	11.5	4	55	62	65	106	115	124
	1/80~1/240	10 (11)	303	5	353	47	86	57.5	96.5	154	49.5	60	60	120	9	16.5	106	115	8	12.5	4	75	62	65	106	115	124
0.2 kW	1/7~1/60	11 (12)	311.5	5	361.5	47	86	57.5	96.5	154	49.5	60	60	120	9	-	106	115	8	12.5	4	75	62	65	106	115	124
	1/80~1/240	12 (13)	322	5	372	51	97	63	109	172	52	64	65	129	11	15	114	123	8	12.5	4	75	62	65	106	115	124
0.4 kW	1/7~1/60	15 (16)	372	-	422	51	97	63	109	172	52	64	65	129	11	-	114	123	8	12.5	4	75	66	65	106	123	132
	1/80~1/240	17.5 (19.5)	394.5	-	444.5	60	115	75	130	205	65	80	80	160	14	18	138	145	10	13.5	5	100	66	65	106	123	132

モータ出力	減速比範囲	質量 kg	出力軸寸法 mm									
			SL	(SL')	Q	(Q')	φQD	QK	CL	φS	W	T
0.1 kW	1/7~1/60	8 (10)	90	99	30	34	21	15	1.15	20	6	22.8
	1/80~1/240	10 (11)	106	115	35	39	26.2	20	1.35	25	8	28.3
0.2 kW	1/7~1/60	11 (12)	106	115	35	39	26.2	20	1.35	25	8	28.3
	1/80~1/240	12 (13)	114	123	46	50	31.4	22	1.35	30	8	33.3
0.4 kW	1/7~1/60	15 (16)	114	123	46	50	31.4	22	1.35	30	8	33.3
	1/80~1/240	17.5 (19.5)	138	145	52	55	37	26	1.65	35	10	38.3

注意：1. ()内寸法LB,KBはブレーキ付、Q'はステンレス出力軸選定時の寸法になります。
2. ()内の質量はブレーキ付の質量になります。
3.減速比1/7はステンレス出力軸に対応していません。

直交中空軸三相ギヤードモータ

フェースマウント形
VC-MHS,VC-BHS Type

直交中空軸三相ギヤードモータ

フェースマウント形
VC-MHS,VC-BHS Type

●出力性能表

モータ出力	減速比		出力軸回転速度		出力軸許容トルク				出力軸許容 O.H.L	
	呼称	実減速比	r/min		N·m		kgf·m		N	kgf
			50Hz	60Hz	50Hz	60Hz	50Hz	60Hz		
25 W	1/ 7	1/ 6.928	214	257	0.96	0.81	0.10	0.08	900	92
	1/ 10	1/ 9.750	150	180	1.35	1.14	0.14	0.12	1000	102
	1/ 15	1/ 15.00	100	120	2.08	1.75	0.21	0.18	1000	102
	1/ 20	1/ 19.50	75	90	2.70	2.27	0.28	0.23	1000	102
	1/ 25	1/ 24.63	60	72	3.4	2.87	0.35	0.29	1000	102
	1/ 30	1/ 30.47	50	60	4.2	3.6	0.43	0.36	1200	122
	1/ 40	1/ 39.75	37.5	45	5.5	4.6	0.56	0.47	1200	122
	1/ 45	1/ 43.88	33.3	40	6.1	5.1	0.62	0.52	1200	122
	1/ 50	1/ 48.75	30	36	6.8	5.7	0.69	0.58	1200	122
	1/ 60	1/ 60.67	25	30	8.4	7.1	0.86	0.72	1200	122
	1/ 80	1/ 79.77	18.8	22.5	10.5	8.8	1.07	0.90	1760	180
	1/100	1/ 98.67	15	18	13.0	10.9	1.33	1.12	1760	180
	1/120	1/117.3	12.5	15	15.4	13.0	1.58	1.33	1760	180
	1/160	1/162.6	9.4	11.3	21.4	18.0	2.19	1.84	1760	180
	1/200	1/194.5	7.5	9	25.6	21.5	2.61	2.20	1760	180
	1/240	1/231.0	6.3	7.5	30	25.6	3.1	2.61	1760	180

モータ出力	減速比		出力軸回転速度		出力軸許容トルク				出力軸許容 O.H.L	
	呼称	実減速比	r/min		N·m		kgf·m		N	kgf
			50Hz	60Hz	50Hz	60Hz	50Hz	60Hz		
40 W	1/ 7	1/ 6.928	214	257	1.60	1.32	0.16	0.14	900	92
	1/ 10	1/ 9.750	150	180	2.25	1.86	0.23	0.19	1000	102
	1/ 15	1/ 15.00	100	120	3.5	2.86	0.35	0.29	1000	102
	1/ 20	1/ 19.50	75	90	4.5	3.7	0.46	0.38	1000	102
	1/ 25	1/ 24.63	60	72	5.7	4.7	0.58	0.48	1000	102
	1/ 30	1/ 30.47	50	60	7.0	5.8	0.72	0.59	1200	122
	1/ 40	1/ 39.75	37.5	45	9.2	7.6	0.94	0.77	1200	122
	1/ 45	1/ 43.88	33.3	40	10.1	8.4	1.03	0.85	1200	122
	1/ 50	1/ 48.75	30	36	11.3	9.3	1.15	0.95	1200	122
	1/ 60	1/ 60.67	25	30	14.0	11.6	1.43	1.18	1200	122
	1/ 80	1/ 79.77	18.8	22.5	17.5	14.5	1.79	1.48	1760	180
	1/100	1/ 98.67	15	18	21.7	17.9	2.21	1.82	1760	180
	1/120	1/117.3	12.5	15	25.7	21.3	2.63	2.17	1760	180
	1/160	1/162.6	9.4	11.3	36	29.5	3.6	3.0	1760	180
	1/200	1/194.5	7.5	9	*40	35	*4.1	3.6	1760	180
	1/240	1/231.0	6.3	7.5	*40	*40	*4.1	*4.1	1760	180

モータ出力	減速比		出力軸回転速度		出力軸許容トルク				出力軸許容 O.H.L	
	呼称	実減速比	r/min		N·m		kgf·m		N	kgf
			50Hz	60Hz	50Hz	60Hz	50Hz	60Hz		
60 W	1/ 7	1/ 6.928	214	257	2.41	2.02	0.25	0.21	900	92
	1/ 10	1/ 9.750	150	180	3.4	2.85	0.35	0.29	1000	102
	1/ 15	1/ 15.00	100	120	5.2	4.4	0.53	0.45	1000	102
	1/ 20	1/ 19.50	75	90	6.8	5.7	0.69	0.58	1000	102
	1/ 25	1/ 24.63	60	72	8.6	7.2	0.87	0.74	1000	102
	1/ 30	1/ 30.47	50	60	10.6	8.9	1.08	0.91	1200	122
	1/ 40	1/ 39.75	37.5	45	13.8	11.6	1.41	1.19	1200	122
	1/ 45	1/ 43.88	33.3	40	15.2	12.8	1.56	1.31	1200	122
	1/ 50	1/ 48.75	30	36	16.9	14.2	1.73	1.45	1200	122
	1/ 60	1/ 60.67	25	30	21.1	17.7	2.15	1.81	1200	122
	1/ 80	1/ 79.77	18.8	22.5	26.3	22.1	2.69	2.26	1760	180
	1/100	1/ 98.67	15	18	33	27.4	3.3	2.80	1760	180
	1/120	1/117.3	12.5	15	39	33	4.0	3.3	1760	180
	1/160	1/162.6	9.4	11.3	*40	*40	*4.1	*4.1	1760	180
	1/200	1/194.5	7.5	9	*40	*40	*4.1	*4.1	1760	180
	1/240	1/231.0	6.3	7.5	*40	*40	*4.1	*4.1	1760	180

注意：1. 出力軸回転速度は、モータ同期回転速度/呼称減速比の値です。
 2. 出力軸許容トルクの *印は、トルク制限品につきご注意ください。
 3. 出力軸のスラスト力がO.H.Lの10%を超える場合はお問い合わせください。
 4. 出力軸許容O.H.Lは、出力軸端より10mmの位置の値です。

VC-MHS,VC-BHS フェースマウント形

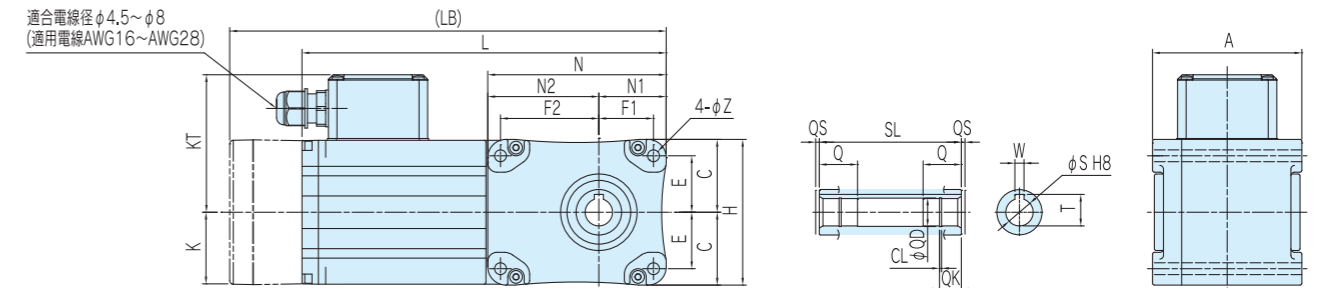

●外形寸法

モータ出力	減速比範囲	質量 kg	主要寸法 mm											出力軸寸法 mm											
			L	(LB)	F1	F2	N1	N2	N	E	C	H	φZ	A	K	KT	SL	Q	QS	φQD	QK	CL	φS	W	T
25W	1/7~1/240	3.0 (4.0)	200	240	30	54	37	61	98	31	40	80	6.5	82	39.5	75.5	78	21	2	15.7	12	1.15	15	5	17.3
40W	1/7~1/240	3.0 (4.0)	200	240	30	54	37	61	98	31	40	80	6.5	82	39.5	75.5	78	21	2	15.7	12	1.15	15	5	17.3
60W	1/7~1/240	3.3 (4.3)	217	255	30	54	37	61	98	31	40	80	6.5	82	40.8	75.5	78	21	2	15.7	12	1.15	15	5	17.3

注意：1. ()内寸法はブレーキ付選定時の寸法となります。
 2. ()内の質量はブレーキ付の質量になります。

モータ出力	減速比	ブレーキ無し		ブレーキ付	
		形式	標準価格(円)	形式	標準価格(円)
0.1 kW	3	VX01-***MS1	73,900	VX01-***BS1	98,600
	5		47,400		72,200
	10,15,20,25,30,40,45,50		45,800		70,500
	60,80,100		61,900		86,800
	120,160,200		70,100		94,700
0.2 kW	3	VX02-***MS1	76,400	VX02-***BS1	104,200
	5		51,000		78,800
	10,15,20		47,100		74,900
	25,30		47,900		75,700
	40,45,50		58,000		85,800
0.4 kW	3	VX04-***MS1	78,400	VX04-***BS1	110,600
	5		62,600		94,700
	10,15,20		59,400		91,600
	25,30		61,800		94,000
	40,45,50		66,300		98,400
0.75 kW	3	VX08-***EMS1	146,300	VX08-***EBS1	205,000
	5		124,600		183,100
	10,15,20		118,200		176,900
	25,30		121,000		179,700
	40,45,50		171,500		230,200
1.5 kW	3	VX15-***EMS1	198,700	VX15-***EBS1	282,800
	5		169,000		252,900
	10		160,900		244,900
	15,20		150,400		226,000
	25,30		157,700		233,500

●オプション価格

●防水仕様、出力軸仕様

S2:標準(IP44),出力軸:ステンレス S4:防水(IP65),出力軸:ステンレス
S3:防水(IP65),出力軸:鉄 標準価格に加算ください

モータ出力	減速比	加算額(円)					
		ブレーキ無し			ブレーキ付		
		S2	S3	S4	S2	S3	S4
0.1kW	3,5,10,15,20,25,30,40,45,50	4,500	31,100	35,400	4,500	59,700	64,000
	60,80,100,120,160,200	6,000	31,100	37,000	6,000	59,700	65,500
0.2kW	3,5,10,15,20,25,30	4,500	32,600	37,000	4,500	60,200	64,400
	40,45,50,60	6,000	32,600	38,500	6,000	60,200	66,100
	80,100	6,400	32,600	38,800	6,400	60,200	66,400
0.4kW	3,5,10	4,500	34,100	38,500	4,500	59,300	63,600
	15,20,25,30	6,000	34,100	40,000	6,000	59,300	65,100
	40,45,50,60,80,100	6,400	34,100	40,300	6,400	59,300	65,500

注意:※減速比1/3はS2,S4の選択ができません

●倍電圧

7種電圧
380V,400V,415V/380V,400V,440V,460V
標準価格に加算ください

400V級
400V/400V,440V
標準価格に加算ください

モータ出力	加算額(円)
0.1kW	2,800
0.2kW	2,800
0.4kW	4,200

モータ出力	加算額(円)
0.75kW	5,500
1.5kW	7,400

モータ出力	減速比	ブレーキ無し		ブレーキ付	
		形式	標準価格(円)	形式	標準価格(円)
0.1 kW	3	VX01-***MFS1	76,200	VX01-***BFS1	100,900
	5		50,000		74,700
	10,15,20,25,30,40,45,50		48,100		73,000
	60,80,100		65,100		89,900
	120,160,200		73,400		98,300
0.2 kW	3	VX02-***MFS1	80,200	VX02-***BFS1	108,000
	5		53,500		81,400
	10,15,20		49,400		77,200
	25,30		50,400		78,200
	40,45,50		61,000		88,800
0.4 kW	3	VX04-***MFS1	82,200	VX04-***BFS1	114,500
	5		65,800		98,000
	10,15,20		62,500		94,600
	25,30		63,100		95,300
	40,45,50		69,600		101,900
0.75 kW	3	VX08-***EMFS1	161,200	VX08-***EBFS1	219,800
	5		137,000		195,700
	10,15,20		130,000		188,500
	25,30		133,300		191,900
	40,45,50		188,800		247,300
1.5 kW	3	VX15-***EMFS1	218,500	VX15-***EBFS1	302,700
	5		185,900		270,100
	10		176,900		261,100
	15,20		165,500		241,300
	25,30		173,600		249,300

●オプション価格

●防水仕様、出力軸仕様

S2:標準(IP44),出力軸:ステンレス S4:防水(IP65),出力軸:ステンレス
S3:防水(IP65),出力軸:鉄 標準価格に加算ください

モータ出力	減速比	加算額(円)					
		ブレーキ無し			ブレーキ付		
		S2	S3	S4	S2	S3	S4
0.1kW	3,5,10,15,20,25,30,40,45,50	4,500	31,100	35,400	4,500	59,700	64,000
	60,80,100,120,160,200	6,000	31,100	37,000	6,000	59,700	65,500
0.2kW	3,5,10,15,20,25,30	4,500	32,600	37,000	4,500	60,200	64,400
	40,45,50,60	6,000	32,600	38,500	6,000	60,200	66,100
	80,100	6,400	32,600	38,800	6,400	60,200	66,400
0.4kW	3,5,10	4,500	34,100	38,500	4,500	59,300	63,600
	15,20,25,30	6,000	34,100	40,000	6,000	59,300	65,100
	40,45,50,60,80,100	6,400	34,100	40,300	6,400	59,300	65,500

注意:※減速比1/3はS2,S4の選択ができません

●倍電圧

7種電圧
380V,400V,415V/380V,400V,440V,460V
標準価格に加算ください

400V級
400V/400V,440V
標準価格に加算ください

モータ出力	加算額(円)
0.1kW	2,800
0.2kW	2,800
0.4kW	4,200

モータ出力	加算額(円)
0.75kW	5,500
1.5kW	7,400

モータ出力	減速比	ブレーキ無し		ブレーキ付	
		形式	標準価格(円)	形式	標準価格(円)
0.1 kW	7	VC01-***MHS1	69,200	VC01-***BHS1	94,000
	10,15,20		67,400		92,200
	25,30		69,200		94,000
	40,45,50		73,100		97,900
	60		82,000		106,900
	80,100,120		98,300		123,100
	160,200,240		109,200		133,900
0.2 kW	7	VC02-***MHS1	82,800	VC02-***BHS1	110,700
	10,15,20		78,900		106,800
	25,30		82,800		110,700
	40,45,50		86,900		114,700
	60		98,500		126,300
	80,100,120		115,900		143,700
	160,200,240		126,400		154,300
0.4 kW	7	VC04-***MHS1	98,900	VC04-***BHS1	131,100
	10,15,20		94,300		126,400
	25,30		99,400		131,500
	40,45,50		106,300		138,500
	60		116,200		148,400
	80,100,120		139,200		171,500
	160,200,240		177,600		209,700
0.75 kW	7	VC08-***EMHS1	161,400	VC08-***EBHS1	220,200
	10,15,20		148,900		207,400
	25,30		161,400		220,200
	40,45,50		182,200		241,100
	60		190,800		249,600
	80,100,120		263,900		322,500
	160		369,200		427,800
1.5 kW	7	VC15-***EMHS1	381,000	VC15-***EBHS1	456,700
	10,15,20,25,30		336,800		412,200
	40,45,50,60		381,400		457,200
	80,100,120		471,400		547,100

●オプション価格

●防水仕様、出力軸仕様

S2: 標準 (IP44), 出力軸: ステンレス
 S3: 防水 (IP65), 出力軸: 鉄
 S4: 防水 (IP65), 出力軸: ステンレス
 標準価格に加算ください

モータ出力	減速比	加算額(円)					
		ブレーキ無し			ブレーキ付		
		S2	S3	S4	S2	S3	S4
0.1kW	7,10,15,20,25,30,40,45,50,60	3,500	37,300	40,800	3,500	66,100	69,300
	80,100,120,160,200,240	4,600	37,300	41,700	4,600	66,100	70,400
0.2kW	7,10,15,20,25,30,40,45,50,60	4,600	38,300	42,700	4,600	65,800	70,300
	80,100,120,160,200,240	5,500	38,300	43,600	5,500	65,800	71,100
0.4kW	7,10,15,20,25,30,40,45,50,60	5,500	39,300	44,600	5,500	64,400	69,600
	80,100,120,160,200,240	9,500	39,300	48,600	9,500	64,400	73,800

注意: ※減速比1/7はS2,S4の選択ができません

●倍電圧

7種電圧
 380V,400V,415V/380V,400V,440V,460V
 標準価格に加算ください

400V級
 400V/400V,440V
 標準価格に加算してください

モータ出力	加算額(円)
0.1kW	2,800
0.2kW	2,800
0.4kW	4,200

モータ出力	加算額(円)
0.75kW	5,500
1.5kW	7,400

モータ出力	減速比	ブレーキ無し		ブレーキ付	
		形式	標準価格(円)	形式	標準価格(円)
25W	7	VC003-***MHS3	58,600	VC003-***BHS3	79,400
	10,15,20,25,30,40,45,50,60		57,000		77,900
	80,100,120,160,200,240		60,700		81,600
40W	7	VC004-***MHS3	60,500	VC004-***BHS3	81,500
	10,15,20,25,30,40,45,50,60		59,400		80,300
	80,100,120,160,200,240		63,100		84,000
60W	7	VC006-***MHS1	62,400	VC006-***BHS1	83,200
	10,15,20,25,30,40,45,50,60		61,000		81,800
	80,100,120,160,200,240		64,600		85,500

●オプション価格

●防水仕様、出力軸仕様

S2: 標準 (IP20), 出力軸: ステンレス
 S4: 防水 (IP65), 出力軸: ステンレス
 標準価格に加算ください

モータ出力	減速比	加算額(円)	
		S2	S4
25W	15,20,25,30,40,45,50,60	-	4,800
	80,100,120,160,200,240	-	5,000
40W	15,20,25,30,40,45,50,60	-	4,800
	80,100,120,160,200,240	-	5,000
60W	15,20,25,30,40,45,50,60	4,800	-
	80,100,120,160,200,240	5,000	-

ご使用上の注意

●安全のために

ご使用に際しては、取扱説明書をよくお読みの上、正しくお使いください。

●オイルシール

- ギヤードモータには軸封装置として、オイルシールを使用しています。
- オイルシールは通常の使用条件の場合1~2年、又は10,000時間を目安に交換が必要です。交換については、弊社にご相談ください。
- 連続運転、高温場所など厳しい使用条件では寿命が低下します。
- 錆び易い場所でご使用になるときは、軸の錆びによってオイルシールがきかなくなることがありますので、必要に応じて油受を設ける等の対策を施してください。
- 食品機械など油気をきらい場所でご使用になるときは、万一油が漏れ出してもよいような対策をあらかじめ施してください。

●潤滑油

- 工場出荷時に食品機械用グリース（H1グレード品）を封入しております。
- 基本的に、グリース交換は不要ですが、小さな負荷で長期間ご使用になる場合などは、20,000時間または3~5年毎に交換が必要です。交換については、弊社にご相談ください。

●運 転

- ギヤードモータを逆転させる場合には、一旦停止させた後に逆転させるようにしてください。（停止しないうちに逆転させると大きな衝撃トルクがかかり、相手機械やギヤードモータに悪影響を及ぼします。）
- 停電のときは、必ず電源スイッチを切ってください。（気付かぬうちに電源が入って思わぬ事故が起こる危険があります。）

●連 結

- 出力軸を相手機械の軸と直結させる場合、フレキシブルカップリングなどをご使用のうえ、両側の軸心が同心になるように心出しをしてください。
- チェーンをご使用になるときは、チェーンの張り具合にご注意ください。（緩みすぎの状態または張りすぎの状態で使用しますと、ギヤードモータに過大な力がかかることがあります。）

●特殊な使用条件

以下の場合には弊社にご相談くださるか、または予想される不具合にあらかじめ対策を施してください。

- 周囲温度が-15℃~+40℃を外れる場所でのご使用
- 塵埃の多い場所でのご使用
- 腐食性および爆発性のガス・蒸気のある場所でのご使用

●洗 浄

防水仕様（IP65）をご使用の際は、以下の点にご注意ください。

- 防水仕様（IP65）の場合、水洗いが可能です。ただし、高圧洗浄や溶剤による洗浄は行わないでください。
- 金属製のブラシ等、硬い物でこすらないでください。塗装がはがれる原因となります。

恵まれた環境の中、より高い技術を磨く富士変速機。

Sales & Service Network

常に、最新の情報を提供することにより、お客様との信頼関係の強化に努めてまいります。当社ネットワークをご活用ください。

